

Box 79
590 10 Boxholm

* Obligatoriskt fält

Ansökan avser

| | | | | | |
|---|--|---|--------------------------------------|----------------------------------|---|
| <input type="checkbox"/> Bygglov | <input type="checkbox"/> Bygglov tidsbegränsat, till | <input type="checkbox"/> Marklov | <input type="checkbox"/> Rivningslov | <input type="checkbox"/> Anmälan | * |
| <input type="checkbox"/> Ändring/förnyelse/förlängning av lov, dnr: | | <input type="checkbox"/> Förhandsbesked är lämnat, dnr: | | | |

Fastighet och sökande

| | | |
|---|---|---|
| Fastighetsbeteckning | | * |
| Fastighetens adress | | Fastighetsägare (om annan än sökanden) |
| Sökandens namn | * | Organisations/personnummer * Telefon bostad |
| Sökandens postadress (utdelningsadress, postnummer och postort) | * | Telefon arbete Telefon mobil |
| Sökandens mailadress | | |

Åtgärd *

| | | | |
|---|--|--|--|
| <input type="checkbox"/> Helt ny byggnad/anordning/anläggning | <input type="checkbox"/> Tillbyggnad | <input type="checkbox"/> Utvändigt ändring | <input type="checkbox"/> Ändrad användning |
| <input type="checkbox"/> Inredande av ytterigare bostad eller lokal för handel/industri | | <input type="checkbox"/> Rivning | |
| <input type="checkbox"/> Annan åtgärd: | | | |
| <input type="checkbox"/> Ändring av bärande konstruktioner | <input type="checkbox"/> Ändring av planlösning | <input type="checkbox"/> Underhåll av bebyggelse med särskilt bevarandevärde | |
| Ny installation eller väsentlig ändring av | | | |
| <input type="checkbox"/> ventilation | <input type="checkbox"/> eldstad | <input type="checkbox"/> rökkanal | <input type="checkbox"/> hiss |
| <input type="checkbox"/> va (kommunalt) | <input type="checkbox"/> enskild avloppsanläggning | | |

Objekt

| | | | | |
|--|--|---|--|--|
| <input type="checkbox"/> Enbostadshus | <input type="checkbox"/> Tvåbostadshus | <input type="checkbox"/> Gruppbyggda småhus | <input type="checkbox"/> Flerbostadshus, antal lght: | * |
| <input type="checkbox"/> Kontorshus | <input type="checkbox"/> Affärshus | <input type="checkbox"/> Industri-/lagerbyggnad | <input type="checkbox"/> Förrådsbyggnad | <input type="checkbox"/> Garagebyggnad |
| <input type="checkbox"/> Fritidshus | <input type="checkbox"/> Mur/plank | <input type="checkbox"/> Mast/torn | <input type="checkbox"/> Upplag | <input type="checkbox"/> Parkeringsplats |
| <input type="checkbox"/> Tekniska anläggningar | <input type="checkbox"/> Annat objekt: | | | |

Areauppgifter

| | | | |
|----------------|---------------------------|----------------------------|----------------------------|
| Byggnadsarea* | Nyttillkommen bruttoarea* | Därav bruttoarea bostäder* | Nyttillkommen bostadsarea* |
| m ² | m ² | m ² | m ² |

Vatten-, avlopps- och värmeanslutning

| | | | | |
|---------------------------------|--------------------------------------|------------------------------------|--|-------------------------------------|
| Anslutning till kommunalt | | | | |
| <input type="checkbox"/> vatten | <input type="checkbox"/> spillvatten | <input type="checkbox"/> dagvatten | <input type="checkbox"/> Enskild avloppsanläggning | <input type="checkbox"/> Fjärrvärme |

Kontrollansvarig (samordnare)

Utser byggherren flera kontrollansvariga ska en anmälan/ansökan lämnas för varje kontrollansvarig

| | | | | | |
|---|--------------------|----------------|---|---------------|--------------|
| <input type="checkbox"/> Certifierad | Certifieringsorgan | Certifikat-nr | Behörighetsklass | Gäller t o m | Personnummer |
| Namn | | Telefon bostad | Telefon arbete | Telefon mobil | |
| Postadress (utdelningsadress, postnummer och postort) | | | E-postadress | | |
| <input type="checkbox"/> byggherren (fysisk person) | | | <input type="checkbox"/> annan (separat ansökan för lokalt godkännande) | | |

Utvändiga material och kulörer (vid ny- och tillbyggnad samt utvärdig ändring)

| | | |
|----------------------|-------------------------------|-------------------------------|
| Fasadmaterial | Kulör (NCS-nr eller färgprov) | Färgtyp (i förekommande fall) |
| Taktäckningsmaterial | Kulör (NCS-nr eller färgprov) | Färgtyp (i förekommande fall) |
| Fönstermaterial | Kulör (NCS-nr eller färgprov) | Färgtyp (i förekommande fall) |

Handlingar som bifogas ansökan / anmälan

| | | | |
|--|---|---|--|
| <input type="checkbox"/> Nybyggnadskarta | <input type="checkbox"/> Situationsplan | <input type="checkbox"/> Situationsplan va | <input type="checkbox"/> Huvudritningar (planer, fasader, sektioner) |
| <input type="checkbox"/> Teknisk beskrivning | <input type="checkbox"/> Bevis om byggförsäkring | <input type="checkbox"/> Skyddsrumsked | <input type="checkbox"/> Geoteknisk utredning |
| <input type="checkbox"/> Projektbeskrivning | <input type="checkbox"/> Redovisning av kontroll | <input type="checkbox"/> Rivningsplan | <input type="checkbox"/> Uppgifter om fristående sakkunniga |
| <input type="checkbox"/> Skyddsrumskarta | <input type="checkbox"/> Brandskyddsdocumentation | <input type="checkbox"/> Verksamhetsbeskrivning | <input type="checkbox"/> Annat: |

.....
Underskrift sökande

.....
Namnförtydligande

Ovanstående uppgifter behandlas enligt dataskyddsförordningen (GDPR).

Byggnadsarea

Byggnadsarea är den area som en byggnad upptar på marken som väsentligt påverkar användbarheten. Carport räknas in i byggnadsarean.

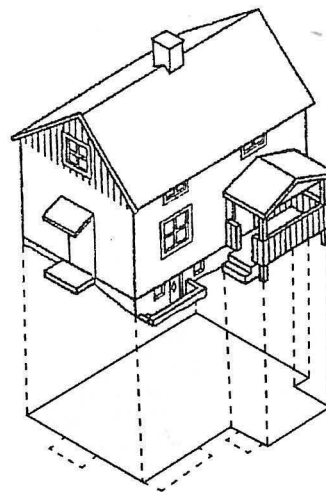

Bruttoarea

Bruttoarean begränsas av byggnadens utsida. Sammanlagda arean av varje våningsplans mätvärda delar anges.

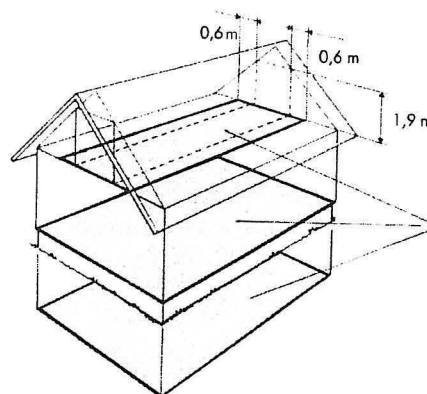

Tillkommande bruttoarea

Endast tillkommande area räknas vid tillbyggnad, påbyggnad och inredning av vind.

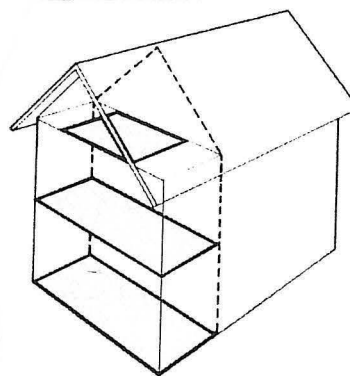

Bostadsarea

Bostadsarean begränsas av byggnadens insida. Summan av utrymmen ovan mark för boende räknas.

